

Att städa/serva sin OnTag-skrivare.

Inled med att ta bort scorekorten. Fäll fram frontluckan (1).

Använd en penna, peg, mejsel (2) för att lösgöra locket på skrivaren (4).
Nu bör ni ha fått upp skrivaren så mycket som möjligt.

Den blå pilen visar gummitrissan. Tvätta den med en mjuk trasa med tex lite T-röd på. Ej enbart vanligt vatten. En spritad våtservett går också bra. Se till att all ev vit beläggning runt om är tvättat. Ni kan använda er av den röda knappen på skrivarens framsida för att få rullning på gummitrissan. Tänk på att efter ni har städad skrivaren och använt er av den röda knappen så måste ni slå av och på skrivaren då den indikerar rött i framkant eftersom den har snurrat fram utan att ha papper i sig.

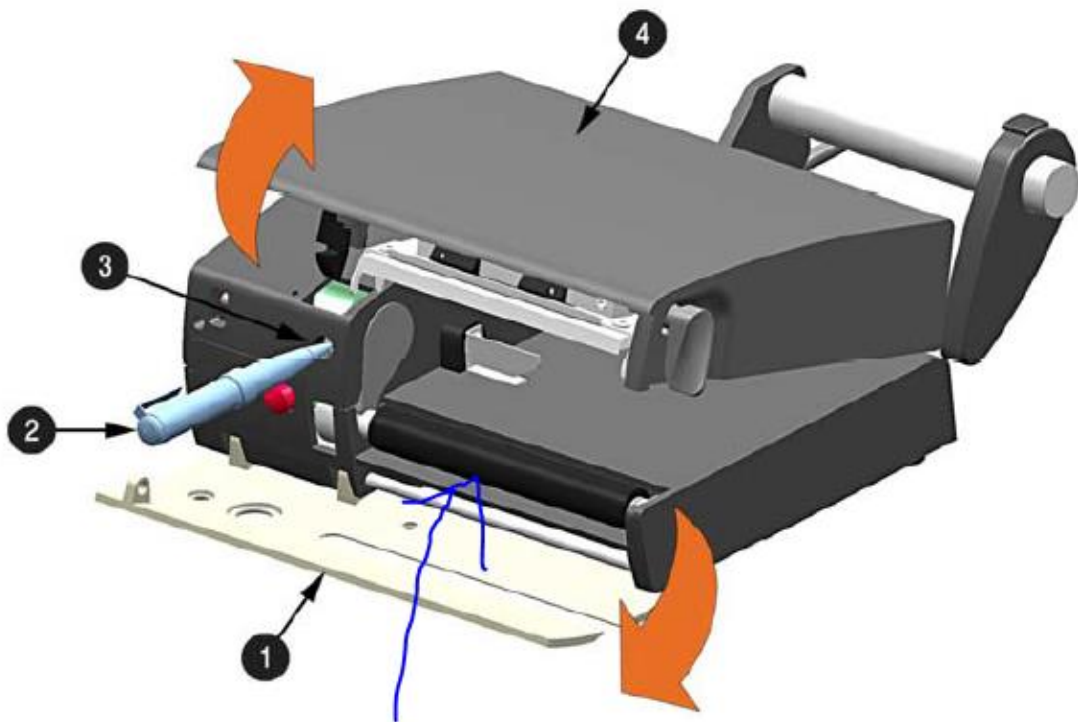

Det går även att FÖRSIKTIGT rengöra själva printerhuvudet. Se bild nedan. Här får man inte repa med vassa föremål för då skadar man printerhuvudet. (2)

Har man inte problem med att det sitter en bit papper där så låt den bara vara.

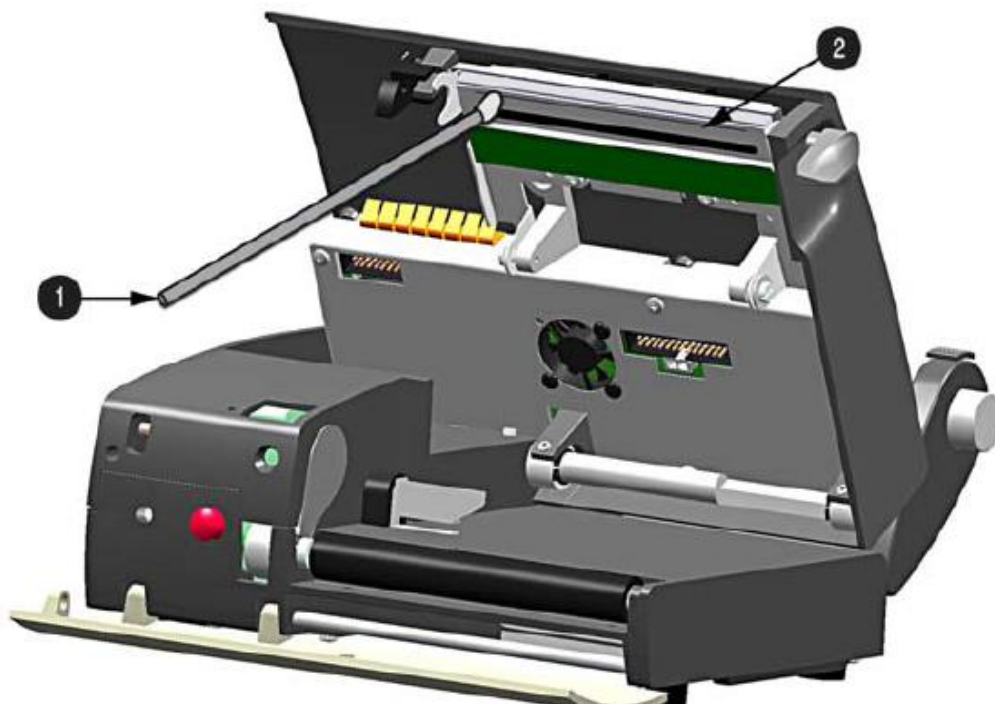

Behöver ni öka trycket (svärtan) görs det manuellt på skrivaren. Se bild nedan. Gör små justeringar och en testutskrift. Ev mer justering och en ny utskrift. Ibland om den redan är för hårt ställd kan det vara så att man ska släppa på tryck på en sida. Man får helt enkelt prova sig fram till jämn och bra utskrift.

Justering skrivhuvud

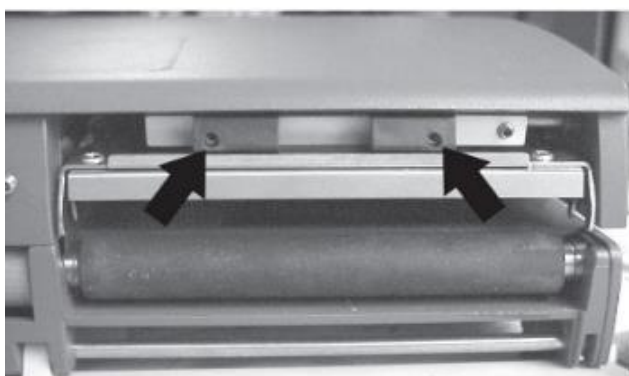

Justering av skrivhuvudets tryck

Justering av trycket krävs då olika typer av media används tex. etiketter, papper eller biljetter.

- Öppna frontluckan.
- Vrid vredet till RELEASE.

Använd en liten spårmejsel och vrid justerskruvarna moturs för att öka trycket (ca 0,5 - 1 varv).

Får ni inte till det går det att skicka in skrivaren på service på konsultbasis. Ring supporten på 035-174640 för mer info ang inskick till service.